

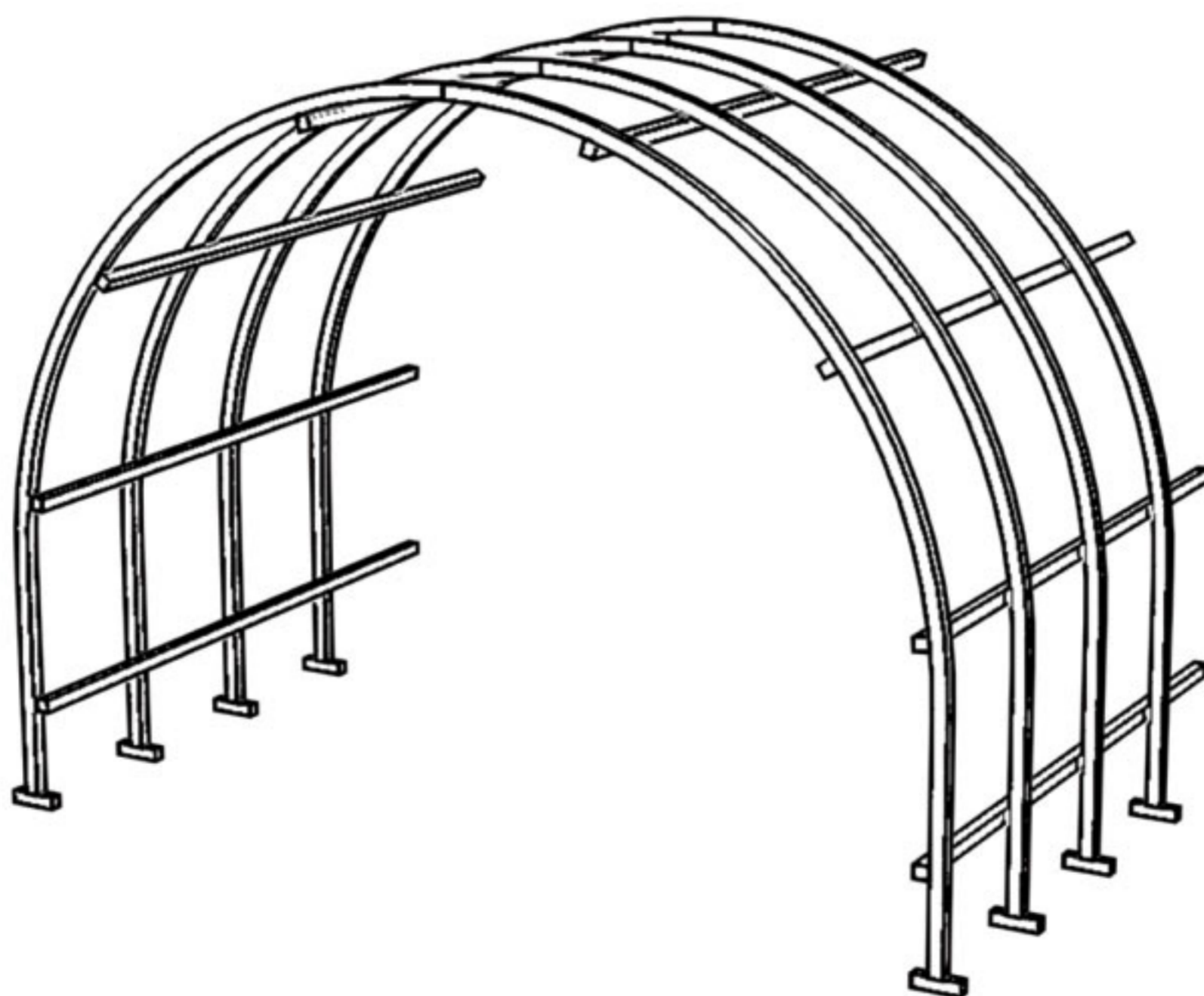

## Вставка для теплиц «Эдем»

2 метра



Россия, Мытищинский р-н, дер. Ульяновско

## Комплектация вставки для теплиц серии «Эдем»

№	Наименование детали	«Эдем 4»
1	Дуга верхняя	8
2	Дуга нижняя	8
3	Соединитель арок	16
4	Удлинитель дуг	8
5	Основание каркаса	8
6	Винт М4 х 10	128
7	Винт М4 х 45	24
8	Гайка М4	152
9	Шайба прорезиненная	24
10	Руководство по эксплуатации	1
11	Вес упаковки (без покрытия)	20кг

### Инструкция по установке

- 1.** Сборка вставки производится рядом с местом установки теплицы. В случае удлинения установленной ранее теплицы поликарбонат с крыши рекомендуется снять.
- 2.** При установке вставки нужно отсоединить от теплицы торец с той стороны, которую предполагается нарастить. Для этого открутите уголки торца от соединителей арок и снимите весь торец теплицы полностью.
- 3.** Установите вставку, но не затягивайте соединения.
- 4.** На месте установки теплицы необходимо прокопать траншею по периметру каркаса на глубину штыка лопаты. После проверьте шнуром равенство диагоналей траншеи.
- 5.** Установите каркас в траншею. Общая осадка теплицы в грунт делается такой, чтобы нижние детали дверного проёма касались грунта, а нижние раскосы торца были бы выше грунта примерно на 10см.
- 6.** Выровняйте каркас путём подсыпки или углубления траншеи, чтобы продольные элементы прямыми, горизонтальными и параллельными между собой, а дуги были ровными при виде с торцов.
- 7.** Произведите окончательную затяжку всех винтов.
- 8.** После установки вставки для теплицы «Эдем» понадобится 1 дополнительный лист поликарбоната размером 2100х6000. Крепление покрытия подробно описано в техническом паспорте теплицы.
- 9.** Окончательное закапывание оснований теплицы желательно производить только после покрытия теплицы поликарбонатом.

# Схема соединения деталей

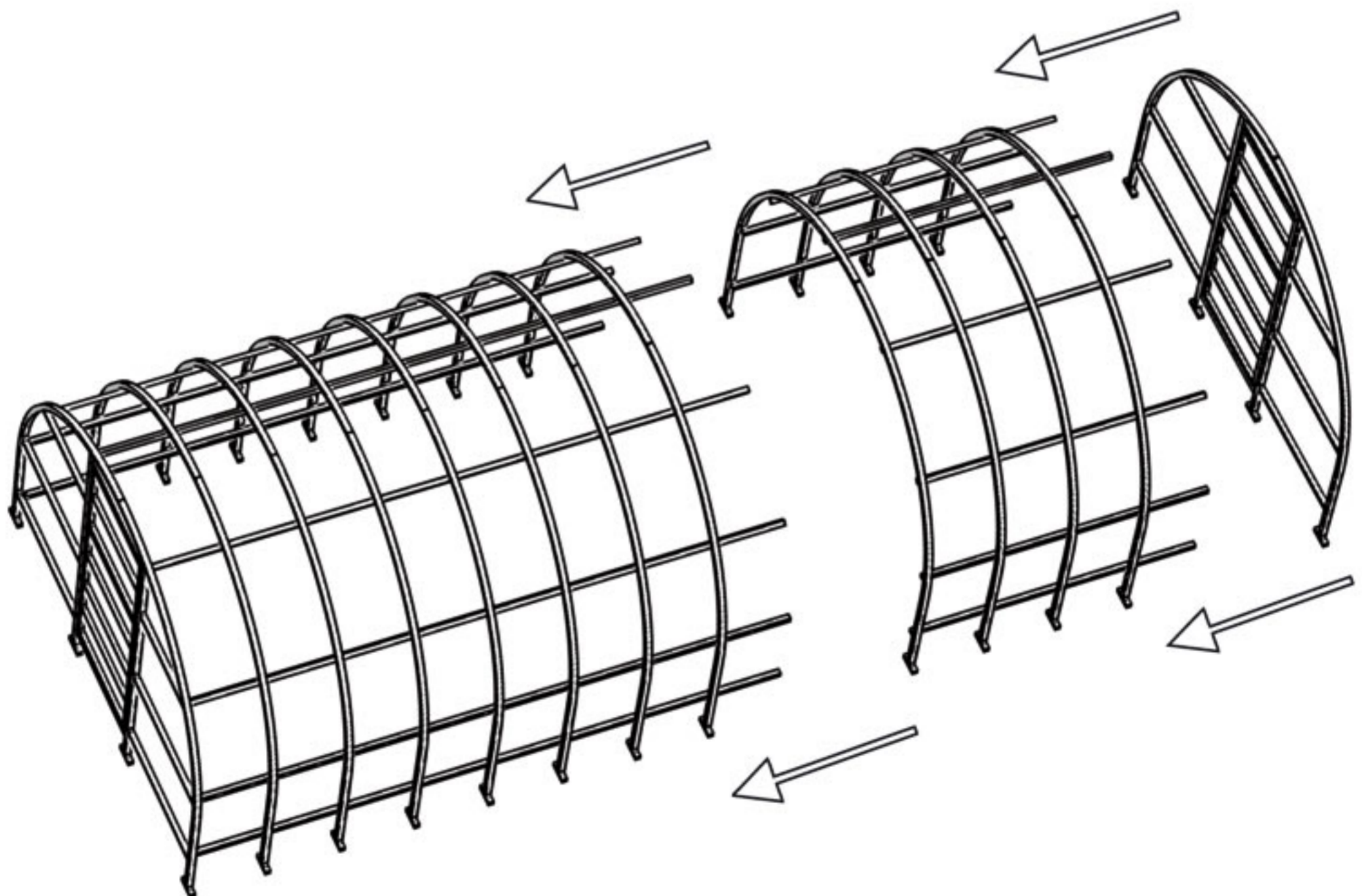
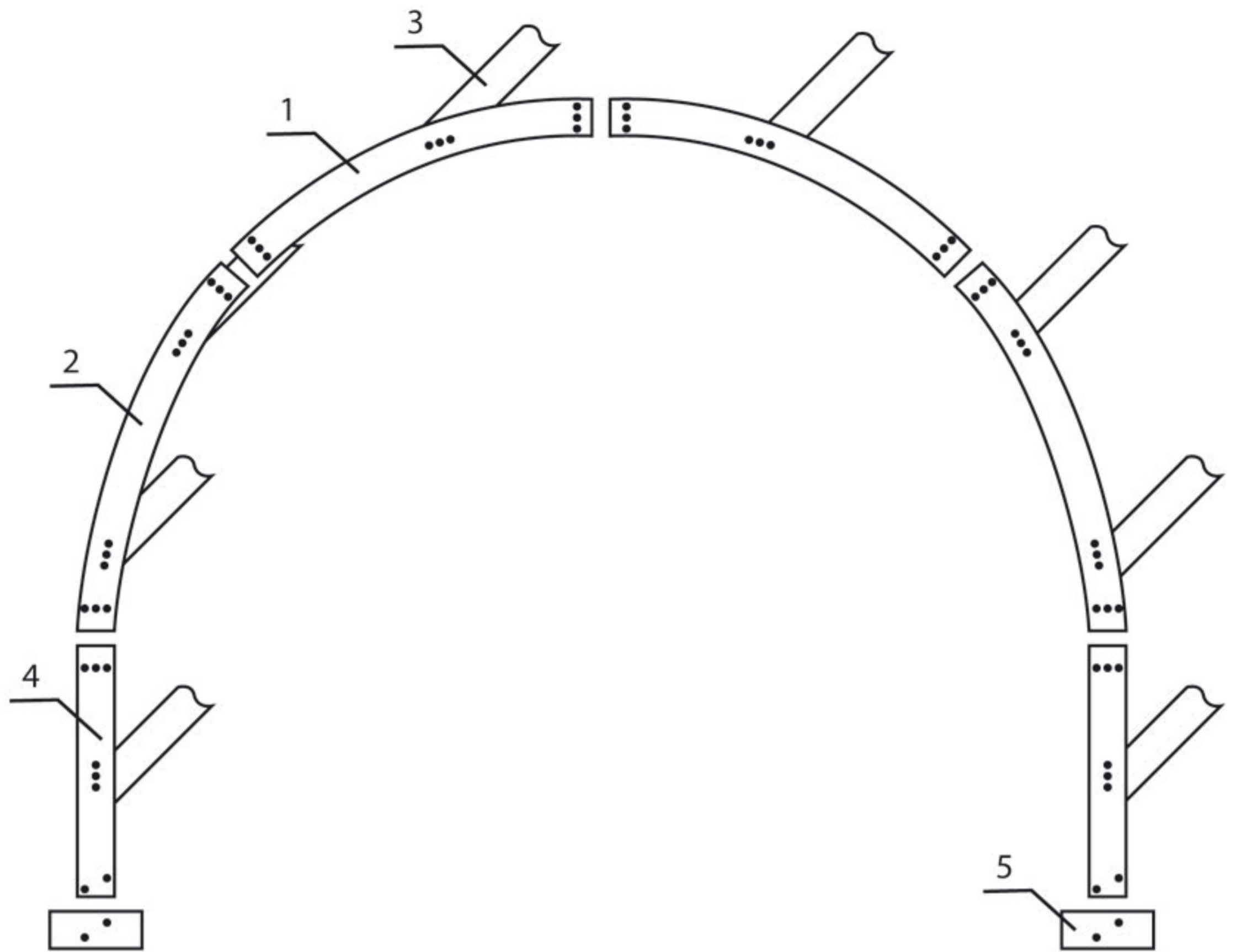

## Правила эксплуатации

1. Перед началом эксплуатации теплица должна быть собрана и установлена на грунте в соответствии с данной инструкцией.
2. Покрытие теплицы на зимний период снимать не нужно при условии контроля за снеговой нагрузкой. Для предотвращения разрушения теплицы в зимний период необходимо не допускать скопления снеговой шапки и укреплять теплицу изнутри подпорками.
3. Очистку покрытия от пыли необходимо производить с использованием воды. Сухая протирка поверхности повредит защитный слой покрытия, приведет к ухудшению светопропускающей способности и сократит срок его годности.

### Очистка поликарбонатных листов.

1. Ополосните лист поликарбоната теплой водой.
2. Промойте листы раствором мыла или бытовым моющим средством и теплой водой, используя мягкую тряпку или губку для удаления любой грязи и сажи.
3. Ополосните холодной водой и просушите мягким тряпьем для удаления воды.

### Гарантийные отметки

Компания «Адам+»  
Россия, Московская обл., Мытищинский р-н, дер. Ульяновково  
Телефон: +7 (495) 761-47-21, +7 (985) 761-47-21  
Эл. почта: [adamo65@mail.ru](mailto:adamo65@mail.ru)  
[www.adamo.su](http://www.adamo.su)

Дата продажи: \_\_\_\_\_

М.П.

Дата выпуска: \_\_\_\_\_